

平順氣壓缸

CG1Y Series

ø20, ø25, ø32, ø40, ø50, ø63, ø80, ø100

型號表示方法

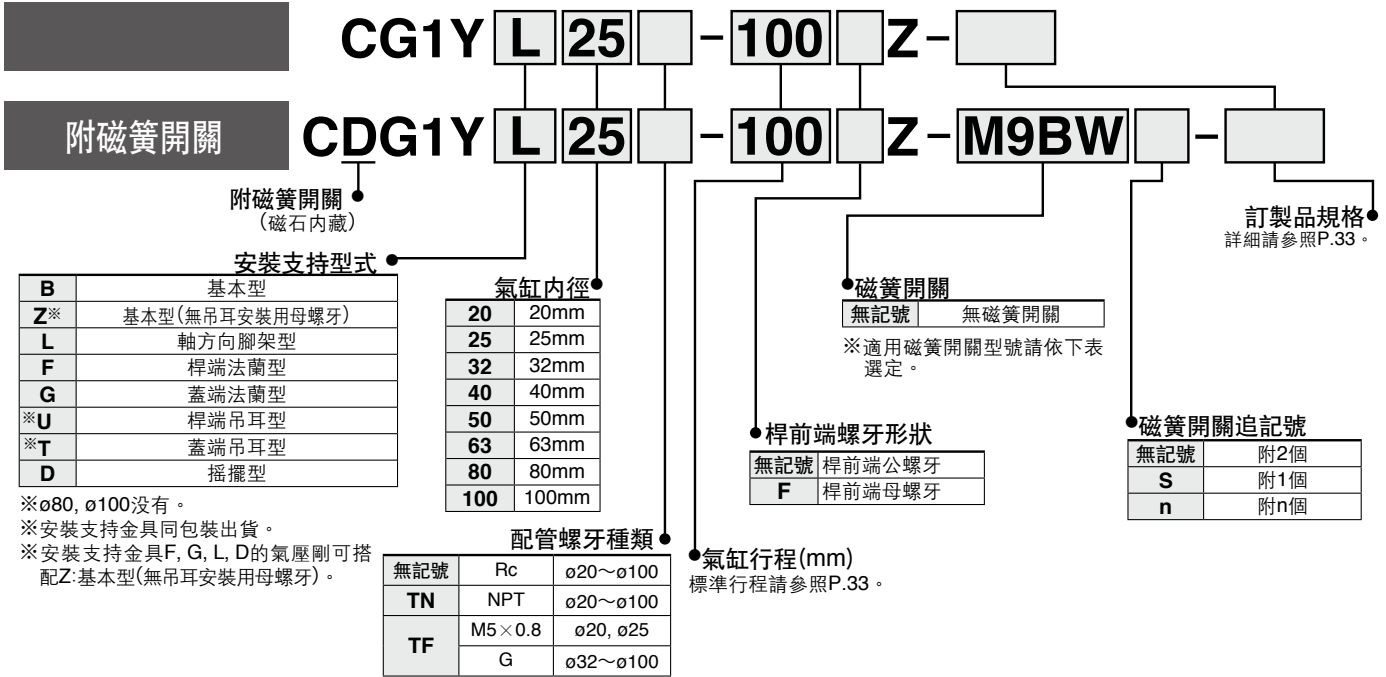

適用磁簧開關 / 磁簧開關單體的詳細規格、請參照網頁WEB目錄或Best Pneumatics No.③。

| 種類 | 特殊機能 | 導線出線方式 | 顯示燈 | 配線(輸出) | 負載電壓 | | 磁簧開關型號 適用氣缸內徑 | | | 導線長度(m) | | | | | 附接頭 纜線 | 適用負載 | | | | |
|-------------|------------------|---------|---------|------------|---------|-----|------------------|---------|-----------|--------------|----------|----------|----------|----------|-----------|------|---------|---|------|------|
| | | | | | DC | AC | ø20~ø63 | | ø80, ø100 | 0.5 (無記號) | 1 (M) | 3 (L) | 5 (Z) | 無 (N) | | | | | | |
| | | | | | | | 縱出線 | 橫出線 | | | | | | | | | 橫出線 | | | |
| 無接點磁簧開關 | — | 直接出線 | — | 3線(NPN) | 5V, 12V | — | — | M9NV | M9N | — | ● | ● | ● | ○ | — | IC迴路 | 繼電器、PLC | | | |
| | | | | 3線(PNP) | | | — | M9PV | M9P | — | ● | ● | ● | ○ | — | | | | | |
| | | | | 2線 | | | — | M9BV | M9B | — | ● | ● | ● | ○ | — | | | | | |
| | | 插座式 | | — | | | — | — | — | ● | ● | ● | ○ | — | | | | | | |
| | | | | 3線(NPN) | | | 24V | 5V, 12V | — | M9NWV | M9NW | — | ● | ● | ● | | | ○ | — | IC迴路 |
| | | | | 3線(PNP) | | | | | | — | M9PWV | M9PW | — | ● | ● | | | ● | ○ | |
| | 2線 | — | M9BWV | M9BW | — | ● | | | | ● | ● | ○ | — | | | | | | | |
| | 耐水性向上型 (2色顯示) | 直接出線 | 3線(NPN) | 5V, 12V | — | — | — | — | — | — | — | ○ | ○ | ● | ○ | IC迴路 | | | | |
| | | | 3線(PNP) | | | — | — | — | — | — | — | — | — | ○ | ○ | | | ● | ○ | |
| | | | 2線 | | | — | — | — | — | — | — | — | — | — | ○ | | | ○ | ● | ○ |
| | | 插座式 | — | | | — | — | — | — | — | — | — | — | — | ○ | | | ○ | ● | ○ |
| | | | 3線(NPN) | | | 24V | 5V, 12V | — | — | — | — | — | — | — | ○ | | | ○ | ● | ○ |
| 3線(PNP) | | | — | | | | | | — | — | — | — | — | — | — | | ○ | ○ | ● | ○ |
| 2線 | — | — | — | — | — | | | | — | — | — | — | ○ | ○ | ● | ○ | | | | |
| 附診斷輸出(2色顯示) | 直接出線 | 4線(NPN) | 5V, 12V | — | — | — | — | — | — | — | ○ | ○ | ● | ○ | IC迴路 | | | | | |
| 有接點磁簧開關 | — | 直接出線 | 有 | 3線(NPN相當) | — | 5V | — | A96V | A96 | — | ● | — | ● | — | — | — | 繼電器、PLC | | | |
| | | | | 無 | 24V | 12V | 100V | A93V | A93 | — | ● | — | ● | — | — | — | | | | |
| | | | | 100V以下 | | | A90V | A90 | — | ● | — | ● | — | — | — | | | | | |
| | | | | 100V, 200V | | | — | — | — | — | — | — | — | — | — | — | | — | | |
| | | | | 200V以下 | | | — | — | — | — | — | — | — | — | — | — | | — | | |
| | | 24V以下 | | — | | | — | — | — | — | — | — | — | — | — | — | | | | |
| | | 插座式 | | 無 | 24V | 12V | — | — | — | — | — | — | — | — | — | — | | — | IC迴路 | |
| | | | | 有 | | | — | — | — | — | — | — | — | — | — | — | | — | | |
| | | | | 有 | | | — | — | — | — | — | — | — | — | — | — | | | | — |
| | | | | 無 | | | — | — | — | — | — | — | — | — | — | — | | — | | |
| 有 | — | | — | — | | | — | — | — | — | — | — | — | — | — | | | | | |
| 直接出線 | 有 | — | — | — | — | — | — | — | — | — | — | — | — | IC迴路 | | | | | | |

※※耐水性向上型的磁簧開關可安裝在上記型式的產品上，但並不因此而保證產品的耐水性能。
關於上述型號的耐水性向上型產品，請與本公司確認。

※導線長度記號
0.5m.....無記號 (例) M9NW
1m.....M (例) M9NWM
3m.....L (例) M9NWL
5m.....Z (例) M9NWZ
無.....N (例) H7CN

※○記號的無接點磁簧開關為接受訂單生產。

※上述機種以外的適用磁簧開關的詳細內容，請參照P.42。
※附接頭纜線磁簧開關的詳細內容，請參照網頁WEB目錄或Best Pneumatics No.③。
※D-A9□□, M9□□□型磁簧開關為同包裝出貨(未組裝)。(但綁帶安裝の場合，僅磁簧開關安裝金具組裝出貨。)